

32 206 10E **CONCETTO** EGYKAROS MOSDÓCSAPTELEP 1/2" S-ES MÉRET

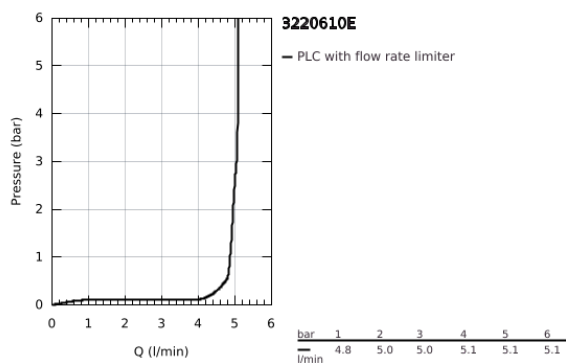

TERMÉKLEÍRÁS

- Szín: króm
- Egylyukas kivitel
- Fém fogantyú
- GROHE SilkMove 28 mm-es kerámiabetét
- beépített hőmérséklet-korlátozó
- GROHE LongLife felületkezelés
- GROHE EcoJoy technológia a kisebb vízfogyasztás érdekében
- maximális átfolyási sebesség (3 bar nyomáson): 5 l/perc
- GROHE FastFixation gyorsrögző rendszer
- gyöngyöztető
- besüllyeszthető lánc
- flexibilis csatlakozótömlők
- I-es zajszint-osztály DIN 4109 szerint

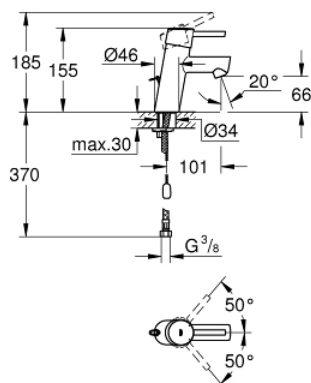

32 206 10E **CONCETTO EGYKAROS MOSDÓCSAPTELEP 1/2"** **S-ES MÉRET**

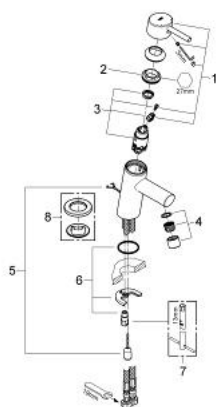

ALKATRÉSZEK, november 2010 – now

- 1: Fogantyú (Cikkszám 46753000)
 - 2: rögzítőgyűrű (Cikkszám 46715000)
 - 3: Kartus (keverő) (Cikkszám 46580000)
 - 4: Gyöngyöztető (Cikkszám 13935000)
 - 5: besüllyeszthető lánc (Cikkszám 06815000)
 - 6: Szár rögzítő készlet (Cikkszám 46249000)
 - 7: Szerelőkulcs (Cikkszám 19017000)*
 - 8: Base plate (Cikkszám 48165000)*
- * Opcionális kiegészítők